



ABREUVOIRS POUR STABULATIONS LIBRES

NOUVEAU!



131.6093



Fixation pour VIDAGE EXPRESS et GRAND VOLUME

- 2 plaques de fixation pour l'abreuvoir Vidage Express ou Grand Volume sur barrière 4 ou 5 lisses
- Livraison : 2 plaques et les 4 vis de fixation de l'auge
- Pour chaque abreuvoir: 4x étriers 131.0169 (1½" – 2" (48 - 60 mm) sont nécessaires
- Ne convient pas pour 130.6742 (4,2 m Vidage Express)
- Uniquement pour la version 240 l de l'abreuvoir Grand Volume (Ref .130.6121)

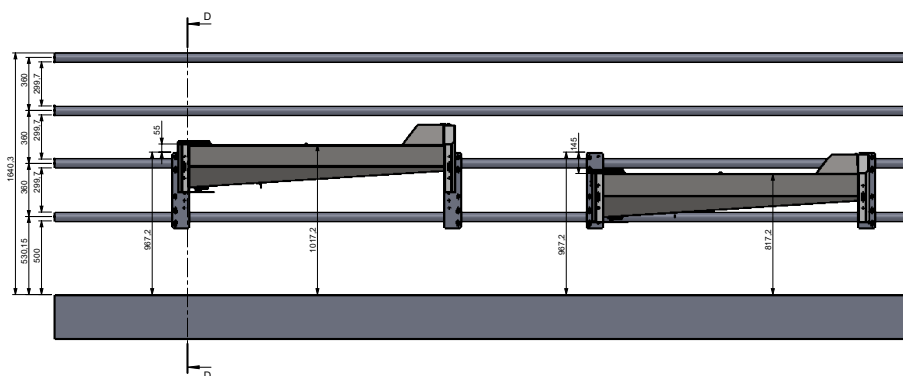

Version barrière 4 lisses (à 500 mm du sol) :
4 hauteurs possibles entre 817 mm et 1017 mm (à chaque 50 mm)

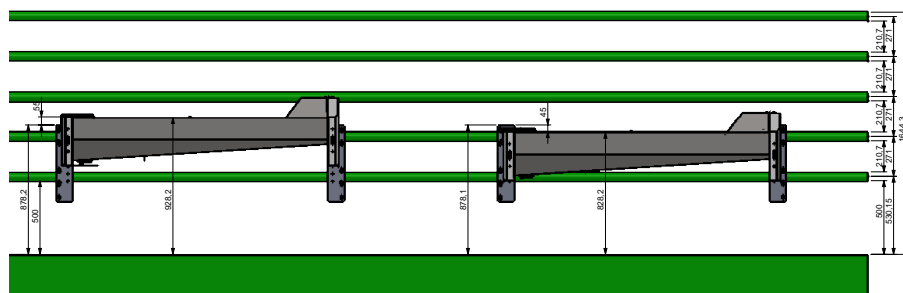

Version barrière 5 lisses (à 500 mm du sol) :
2 hauteurs possibles: 828 mm et 928 mm

Réf.	Désignation	Conditionnement	Prix [€/p] HT
131.6093	Kit de fixations pour Vidage Express (2 plaques et 4 vis)	1 kit	85,15 €
131.0169	Etrier de fixation M12 1½" – 2" (48 - 60 mm), galvanisé	1 pièce/sachet	3,05 €